

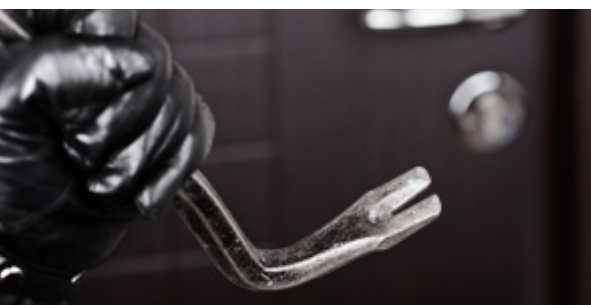

PROTECTION
DES BIENS DE VALEUR
AU DOMICILE,
AU BUREAU ET EN
HÔTELLERIE



AIR

PROTECTION ANTI-EFFRACTION



POINTS-CLÉS

- Coffre-fort compact idéal pour l'hôtellerie, tout comme pour votre bureau ou votre domicile.
- Disponible en 3 tailles : 9, 16 et 24 litres de volume de stockage. Le plus grand modèle permet d'accueillir la plupart des ordinateurs portables.
- Serrure à clé (double panneton) ou serrure électronique programmable.
- Une clé d'ouverture d'urgence est disponible en cas de défaillance de l'alimentation de la serrure électronique.
- Une technologie brevetée "anti-chocs" protège la serrure électronique des attaques physiques.
- L'auto-protection du pavé numérique permet la détection des tentatives d'utilisation illicite.
- 4 chevilles à expansion sont fournies pour l'ancrage de la base et de la face arrière.
- Tapis de protection interne.
- Crochets pour clés sur tous les modèles à serrure électronique.

AIR

SPÉCIFICATIONS PRODUIT

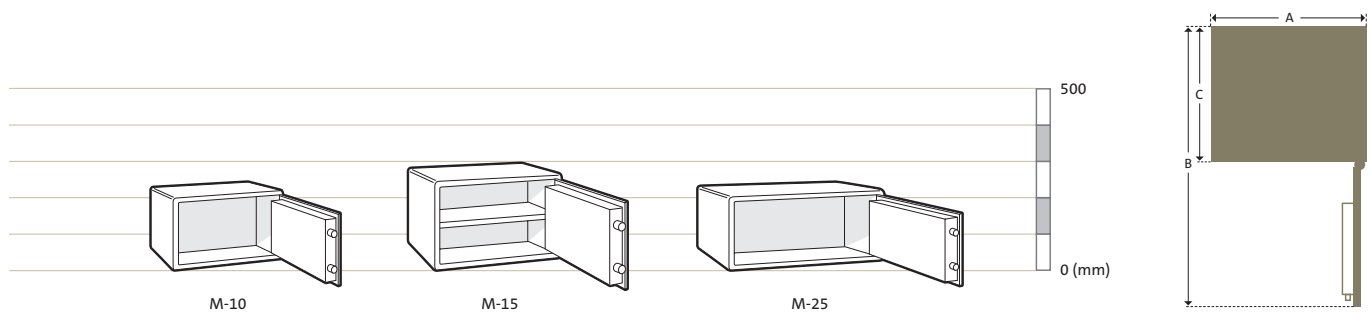

Modèle	Hauteur externe (mm) b. d'étagères	Largeur externe (A) (mm)	Profondeur externe (C)* (mm)	Profondeur externe - Ouv. à 90° (B) (mm)	Hauteur interne (mm)	Largeur interne (mm)	Prof. interne (mm)	Volume (litres)	Poids net (kg)	Nb. d'étagères
M-10	200	310	200	575	190	300	150	9	6	0
M-15	250	350	250	655	240	340	200	16	9	1
M-25	200	430	350	815	190	420	300	24	11	0

*Sur les modèles à serrure électronique, ajouter 20 mm pour le pavé numérique.

CONSTRUCTION

SERRURERIE

Verrouillage assuré par des pènes en acier traité.

CAISSE ET PORTE

Bâti en tôles d'acier (2 mm d'épaisseur pour la caisse et 4 mm pour la porte). Ensemble durable sous finition de protection époxy.

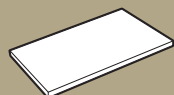

AMÉNAGEMENTS INTÉRIEURS

ÉTAGÈRE

Une étagère amovible en fournie en version standard pour le modèle Air M-15.

SERRURES EN OPTION

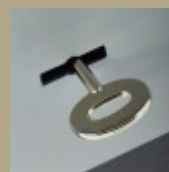

SERRURE À CLÉ

Tous les modèles Air sont équipés en version standard d'une serrure clé double panneton. Deux clés identiques sont fournies.

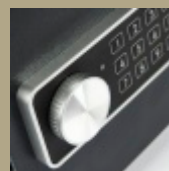

SERRURE ÉLECTRONIQUE

Les modèles Air peuvent également être équipés d'une serrure électronique programmable permettant l'utilisation d'un code de 4 à 8 chiffres. Trois tentatives de saisie d'un code erroné entraînent l'indisponibilité automatique de la serrure pendant 20 secondes. Si trois autres saisies erronées sont effectuées, ce blocage passe à 5 minutes.

Revendeur agréé :

www.chubbsafes.com